

TROMB

DC Tromb

Healthy Business
Dustcontrol®



DC Tromb

Upplev vår mest kraftfulla enfas stoftavskiljare som är särskilt utformad för dagens arbetsmiljökrav. Tack vare sin höga kapacitet med ett luftflöde på hela 420 m³/h klarar den av att hantera allt från stora golvslipmaskiner (upp till 500 mm) till kraftfulla elkapmaskiner eller byggstädning.

DC Tromb 400 är lika kompakt och lätt att transportera som den är kraftfull och tålig. Med sin robusta konstruktion är den utmärkt för byggarbetsplatser, där den enkelt kan förflyttas i trappor eller lyftas in i trånga utrymmen. Den är utrustad med punkteringsfria hjul som inte lämnar märken, och med låsbara framhjul klarar den även arbete på ojämna underlag.

Alla enheter kan tex utrustas med plastsäck (C), longopac (L) eller tunna (A). DC Tromb 400 fungerar utmärkt för alla typer av findamm som bygg-, slip-, gips och betongdamm.

DC Tromb Twin är en DC Tromb 400 tillsammans med en föravskiljare och den passar särskilt bra för betongslipning eftersom 80-90% av allt grovt material avskiljs redan i föravskiljaren.

Servicekit (45525)

För att garantera optimal maskinprestanda bör filterservice och byte av motorborstarna utföras regelbundet.

Servicekitet för Tromb (45525) innehåller:

44016 Hepafilter Tromb

44017 Finfilter polyester Tromb

44707 2st borstmekanism. Gäller för motor 240 V,1000W och 240V, 1350W



DC Tromb 400

Proffsens val

1-fas



Teknisk data

HxBxD [mm]	1360x600x780
Vikt [kg] (a/c/L)	51/46/50
Inlopp Ø [mm]	76
Slanglängd Ø [m]	5
Uppsamlingsbehållare [l]	40/20/Longopac
Flöde max, öppet inlopp [m³/h]	393
Flöde max, fläkt [m³/h]	420
Undertryck, max [kPa]	22
Effektuttag [W]	3000
Finfilter polyester, area [m²]	1,85
Avskiljningsgrad, finfilter, EN 60335-3-69, Klass M [%]	99,9
Filteryta, Mikrofilter/HEPA filter [m²]	2,2
Avskiljningsgrad maskinen, EN 60335-2-69, Bilaga A-A, Class H [%]	99,995
Filterklassificering, EN 1822-1	HEPA H13
Ljudnivå [dB(A)]	70

Levereras med (art nr)

10 x plastpåsar intellibag (43619)
Anslutningshylsa (2129)
Anslutningsmuff (2008)
Sugslang (Ø50 mm) 5m (2401)
Golvmunstycke B 500 mm (7238)
Sugrör (Ø50 mm) (7265)
Finfilter, polyester (44017)
HEPA H13-filter (44016)

Uppsamling

A) Behållare 40 l (40070)
C) Plastsäck x 10 (43619)
L) Longopac 25 m (432177)

Art nr

172000
171500
171530

Beskrivning

DC TROMB 400 A 230V 3000W EU
DC TROMB 400 C 230V 3000W EU
DC TROMB 400 L 230V 3000W EU



DC Tromb 400H

Effektiv, kraftfull, ergonomisk och flexibel!

DC Tromb 400

Semi-automatiskt filtreringsystem.

Flexibelt topplock för HEPA 13 filter som underlättar vid service och underhåll.

En lätt avtagbar cyklon för effektivt underhåll vid service eller reparation.

Högkvalitativt och robust chassi.

Robust och smidig sugrörshållare.



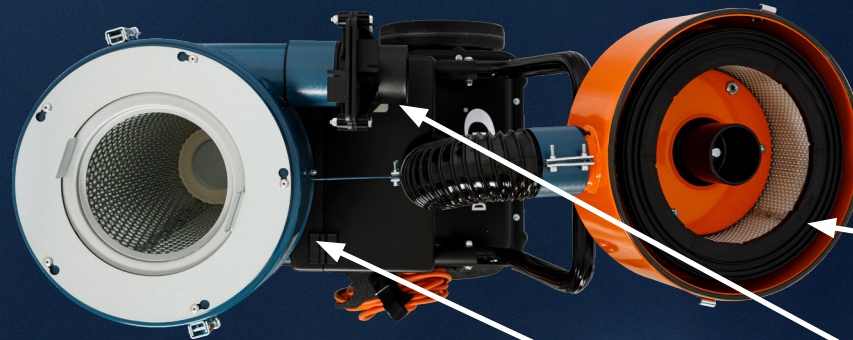

Mikrofilter/ HEPA 13 filter.

Skyddat skjutspjäll.

Låsring till förfilter.

Dragspelslång för lätt hantering vid filterbyten.

Smidig kabelupphängning.

Motorpaket optimerat för lätt hantering av service.

Förvaringslåda med lock.

DC Tromb Twin

Proffsens val



DC Tromb Twin är en portabel och mycket kraftfull stoftavskiljare för stora mängder av stoft tack vare sin inbyggda föravskiljare.

Stoft- och föravskiljaren kan lätt kopplas isär och sättas ihop igen för enkel transport. DC Tromb Twin passar särskilt bra för betongslipning eftersom 80-90% av allt grovt material avskiljs redan i föravskiljaren. Det återstående stoftet går in i filtercyklonen.

DC Tromb Twin är en mycket flexibel maskin eftersom den är tillräckligt kraftig för de flesta tillämpningar men ändå lätt kan flyttas och transporteras. Luftflödeskapaciteten passar till golvslipningsmaskiner med en diameter på diamantskivan på upp till 20" (ca 500 mm).

Art nr

172500
172530
172520
172540
172550
172551

Beskrivning

DC TROMB 400 CC TWIN 230V 3000 W EU
DC TROMB 400 CL TWIN 230V 3000 W EU
DC TROMB 400 AA TWIN 230V 3000 W EU
DC TROMB 400 AL TWIN 230V 3000 W EU
DC TROMB 400 LL TWIN 230V 3000 W EU
DC TROMB 400 LA TWIN 230V 3000 W EU

Uppsamling

C-model (CC) med 10 x plastsäckar (43619)

L-model (CL) med Longopac 25 m (432177) + 10 x plastsäckar

Teknisk Data

HxBxD [mm]	1360x600x1280
Vikt [kg] (a/c/L)	76
Inlopp Ø [mm]	76
Slanglängd Ø [m]	5
Uppsamlingsbehållare [l]	40/Longopac
Flöde max, öppet inlopp [m³/h]	340
Flöde max, fläkt [m³/h]	365
Undertryck, max [kPa]	20
Effektuttag [W]	3000
Finfilter polyester, area [m²]	2,5
Avskiljningsgrad, finfilter, EN 60335-3-69, Klass M [%]	99,9
Filteryta, Mikrofilter/HEPA filter [m²]	2,2
Avskiljningsgrad maskinen, EN 60335-2-69, Bilaga A-A, Class H [%]	99,995
Filterklassificering, EN 1822-1	HEPA H13
Ljudnivå [dB(A)]	70

Levereras med (art nr)

10 x plastpåsar intellibag (43619)

Anslutningshylsa (2129)

Anslutningsmuff (2008)

Antistatisk Sugslang (Ø50 mm) 7,5m (Art nr 2013+2129+2008)

Golvmunstycke B 500 mm (7238)

Sugrör (Ø50 mm) (7265)

Finfilter, polyester (44017)

HEPA H13-filter (44016)

DC Tromb Twin

Effektiv, kraftfull, ergonomisk och flexibel!

DC Tromb Twin

- En robust konstruktion.
- Indikeringslampa för filterbyte.
- Lätt att separera och montera ihop
- Hanterar betongdamm och andra material med högsta effektivitet



- Förbättrat motorpaket
- Robust chassi
- Utrustad med ett Hepa H13 filter och ett tvättbart polyesterfilter

Healthy Business[®] Dustcontrol

För mer
information.



För video.



Skanna QR-koden och få mer information om de olika Tromb-modellerna, videofilmer, riktlinjer och mycket mer.

www.dustcontrol.se