

# TROMB

Nya DC Tromb 400

Healthy Business  
Dustcontrol



# DC Tromb 400 H

Våra maskiner uppfyller moderna säkerhetskrav och utvecklas med ergonomi och flexibilitet i fokus.

DC Tromb 400 har blivit uppgraderad till en ny nivå av prestanda och funktionalitet.

Alla modeller är nu utrustade med ett nytt avtagbart motorpaket samt med en simplifierad process vid filterbyte vilket underlättar hanteringen av maskinen vid service. Utöver dessa uppdateringar har motorn justerats för optimerad prestanda och maskinens chassi har fått en utökad robust och ergonomisk design. Enheten har även integrerats med ett nytt flexibelt topplock för HEPA 13 filter, en avtagbar cyklon, sugrörshållare, ergonomiska handtag, förvaringslåda med lock, förbättrad kabelupphängning, låsring till förfilter och skyddat skjutspjäll.

Alla enheter kan tex utrustas med plastsäck (C), longopac (L) eller tunna (A). DC Tromb 400 fungerar utmärkt för alla typer av findamm som bygg-, slip-, gips- och betongdamm. Anslut stoftavskiljaren till en golvslipsmaskin eller ett handverktyg som t.ex. kap-, bilningsmaskiner och sågar, eller använd den för byggstädning.

För mer  
information.



För video.



Skanna QR-koden och få mer information om de olika Tromb-modellerna, videofilmer, riktlinjer och mycket mer.

[www.dustcontrol.se](http://www.dustcontrol.se)





# DC Tromb 400

Proffsens val

1-fas



## Teknisk data

HxBxD [mm]	1360x600x780
Vikt [kg] (a/c/L)	51/46/50
Inlopp Ø [mm]	76
Slanglängd Ø [m]	5
Uppsamlingsbehållare [l]	40/20/Longopac
Flöde max, öppet inlopp [m³/h]	393
Flöde max, fläkt [m³/h]	420
Undertryck, max [kPa]	22
Effektuttag [W]	3000
Finfilter polyester, area [m²]	1,85
Avskiljningsgrad, finfilter, EN 60335-3-69, Klass M [%]	99,9
Filteryta, Mikrofilter/HEPA filter [m²]	2,2
Avskiljningsgrad maskinen, EN 60335-2-69, Bilaga A-A, Class H [%]	99,995
Filterklassificering, EN 1822-1	HEPA H13
Ljudnivå [dB(A)]	70

## Levereras med (art nr)

10 x plastpåsar intellibag (43619)  
Anslutningshylsa (2129)  
Anslutningsmuff (2008)  
Sugslang (Ø50 mm) 5m (2401)  
Golvmunstycke B 500 mm (7238)  
Sugrör (Ø50 mm) (7265)  
Finfilter, polyester (44017)  
HEPA H13-filter (44016)

## Uppsamling

A) Behållare 40 l (40070)  
C) Plastpåsar x 10 (43619)  
L) Longopac 25 m (432177)

## Art nr

172000  
171500  
171530

## Beskrivning

DC TROMB 400 A 230V 3000W EU  
DC TROMB 400 C 230V 3000W EU  
DC TROMB 400 L 230V 3000W EU



Healthy Business  
**Dustcontrol**





# Nya DC Tromb 400H

Effektiv, kraftfull, ergonomisk och flexibel!

## DC Tromb 400

Semi-automatiskt filtreringsystem.

Flexibelt topplöck för HEPA 13 filter som underlättar vid service och underhåll.

En lättare avtagbar cyklon för effektivt underhåll vid service eller reparation.

Högkvalitativt och robust chassi.

Robust och smidig sugrörshållare.



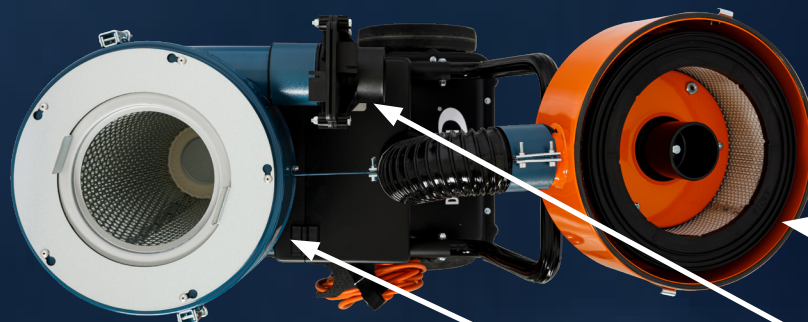

Mikrofilter/ HEPA 13 filter.

Skyddat skjutspjäll.

Låsring till förfilter.

Dragspelslång för lättare hantering vid filterbyten.

Förbättrad kabelupphängning.

Nytt motorpaket för lättare hantering av service.

Förvaringslåda med lock.



Healthy Business

**Dustcontrol**

