

DC Smart System



SMART PANEL & SMART PANEL LIGHT

Healthy Business

Dustcontrol

dustcontrol.se

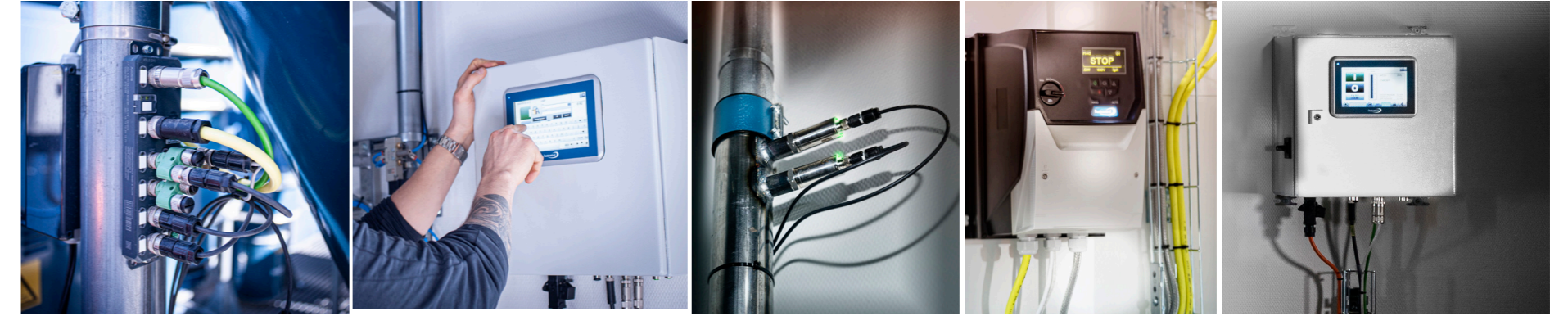

Sweeping away the dust of traditional engineering

DC Smart System

Dustcontrols styrsystem, Smart panel och Smart panel light, är standardiserade, konfigurerbara och erbjuder en mängd funktioner som bidrar till både tids, energi- och kostnadseffektivitet.

Med dessa system kan Dustcontrol nu erbjuda ett uppkopplat helhetskoncept inklusive service och underhåll.

Genom att automatisera olika delar av dammhanterings-systemet effektiviserar styrsystemet processer och minimerar manuella ingrepp. Detta minskar risken för mänskliga fel och optimerar energiförbrukningen.

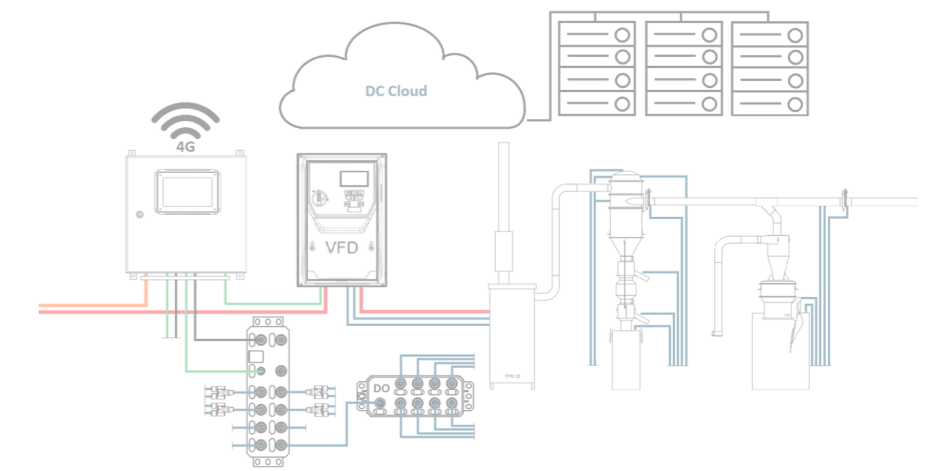

Smart Panel

Smart Panel är ett avancerat styrsystem som erbjuder omfattande övervakning och passar majoriteten av Dustcontrols anläggningar.

Smart Panel har tre lägen för ökad flexibilitet och effektivitet; Standardläge, Absence Control/ Frånvarokontroll eller Green System.

Styrskåpet innehåller ett robust styrsystem med PLC, I/O och 7-tumsskärm.

En standardiserad lösning ger korta ledtider, utökad funktionalitet och många andra fördelar till ert healthy business.

Smart Panel light

Smart Panel Light är en enklare variant av Smart Panel, speciellt designad för centralsuganläggningar med en (1) vakuomalstrare på upp till 22kW i effektkapacitet.

Smart Panel Light kan systemuppgraderas med kundspecifika funktioner som Absence Control/Frånvarokontroll eller Green System. Systemet är därmed fullt uppgraderbart till ett Smart Panel-system, vilket garanterar en säker investering.

Fördelar:

- Standardiserade och konfigurerbara
- Enkel installation och driftsättning
- Uppkopplade system
- Förenklar service och underhåll
- Tids- och resurseffektiva
- Kompakta och smidiga
- Enkla och prisvärda

Tekniska data

Smart Panel

Antal vakuumanläggningar	1
Matning spänning	230 V
Styrspänning	24 VDC
Analoga signaler	4-20 mA
Antal pumpar/fläktar	1-5
Kapslingsklass DCAS01	IP65
PLC	GN-9372 CREVIS – Beijer Electronics
Display (HMI)	7"
Mjukvaruplattform	CODESYS
Kommunikation	OPC UA eller Modbus TCP
Frekvensomriktare	Beijer Electronics H3 Serie Modbus
Matning frekvensomriktare	3x400V

Smart Panel Light

Antal vakuumanläggningar	1
Matning spänning	230 V
Styrspänning	24 VDC
Analoga signaler	Inga
Antal pumpar/fläktar	1
Kapslingsklass DCAS01	IP65
PLC	GN-9372 CREVIS – Beijer Electronics
Display (HMI)	5"
Mjukvaruplattform	CODESYS
Kommunikation	OPC UA eller Modbus TCP
Frekvensomriktare	Beijer Electronics E3 Serie Modbus
Matning frekvensomriktare	3x400V



Dustcontrol



Vi skapar hållbara värden för
framtiden och en renare arbetsmiljö

www.dustcontrol.se

Dustcontrol AB

Box 3088, Kumla Gårdsväg 14
145 03 Norsborg, Sverige

Tel: 08-531 940 00
info@dustcontrol.se
www.dustcontrol.se

Publicerat av Dustcontrol AB 2024